

# TECCON

TECHNOLOGY CONCEPT

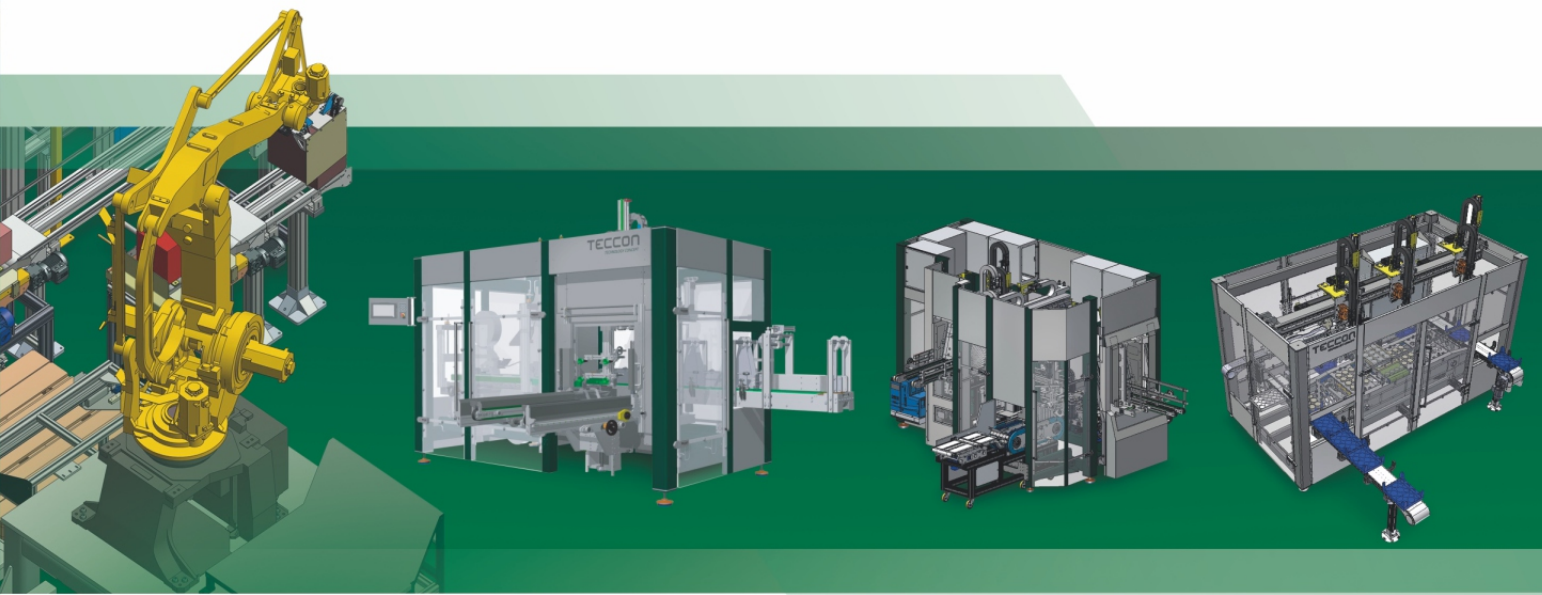

## O FIRMIE TECCON

*Firma Teccon powstała z myślą o wykorzystaniu potencjału zespołu ludzkiego, który zna się i współpracuje od wielu lat. Tworzymy zgrany zespół, dlatego naszym marzeniem była praca w jednej firmie, w której będziemy mogli wykorzystać zdobyte wspólnie doświadczenia. Dzięki splotowi wielu zdarzeń marzenie to udało się spełnić.*

## IDEA

*Nazwa naszego przedsiębiorstwa - Teccon - pochodzi od słów technology oraz concept. Wyraża ideę połączenia kreatywności oraz myślenia koncepcyjnego z wiedzą z zakresu najnowszej technologii w automatyzacji procesów produkcyjnych. Naszym zdaniem to wielka szansa na sukces, który można osiągnąć już dziś, ale także w przyszłości. Wiele polskich firm zaczyna dostrzegać potrzebę inwestycji w automatyzację procesów produkcyjnych z myślą o korzyściach, jakie to przynosi. Podobne rozwiązania sprawdzają się na całym świecie. Dowody? Warto przytoczyć kilka faktów: w Polsce na 10 tys. pracowników przypada 18 robotów przemysłowych, a w Niemczech - 73 roboty. Średnia na świecie to 58 robotów.*

***Nasza oferta jest skierowana do wszystkich, którzy chcą oszczędzić czas i pieniądze, a także wyprzedzić konkurencję i osiągnąć pozycję liderów w swojej branży. Zapraszamy do współpracy zespół Teccon.***

## TECCON COMPANYY

*The Teccon company was established to use the human potential of team that has cooperated for many years. We form a well-coordinated team, which is why our dream was to work in one company, in which we will be able to use the experience we have gained together. Thanks to the combination of many events, this dream has been fulfilled.*

## IDEA

*The name of our company - Teccon - comes from the words technology and concept. It expresses the idea of combining creativity and conceptual thinking with the knowledge of the latest technology in the automation of production processes. In our opinion, this is a great chance for success that can be achieved today, but also in the future. Many Polish companies are beginning to see the need to invest in the automation of production processes with the benefits it brings. Similar solutions work around the world. Evidence? It is worth mentioning a few facts: in Poland, per 10 thousand. There are 18 industrial robots, and in Germany - 73 robots. The world average is 58 robots.*

***Our offer is addressed to everyone who wants to save time and money, as well as stay ahead of the competition and achieve the position of leaders in their industry. We invite you to cooperation the Teccon team.***

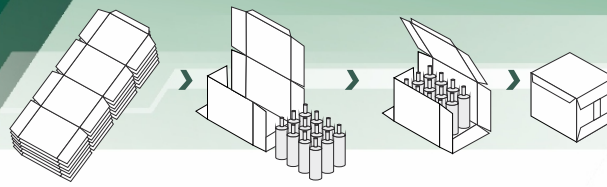

## SYSTEM FORMOWANIA OPAKOWAŃ TYPU TRAY - FK30 TRAY FORMING SYSTEM - FK30

- Formowanie kartonów z płaskich rozkrojów.
  - Możliwość formowania wielu formatów.
  - Maszyna może formować kartony z różnych materiałów.
  - Karton kształtowany jest za pomocą stempla.
  - System klejowy.
- Carton forming from flat blanks.
  - Different formats on one machine.
  - Machine is able to forming cartons from different material type.
  - Carton is formed from flat blank using stamp.
  - Glueing system.



### DANE TECHNICZNE / TECHNICAL DATA

#### Wydajność:

Do 40 kartonów na minutę  
(uzależniona od kształtu kartonu,  
wymiarów oraz rodzaju materiału).

#### Speed:

Up to 40 cartons per minute  
depending on carton shape,  
dimension and material type.

#### Wymiary standardowych kartonów:

Długość 100-450 mm.  
Szerokość 80-200 mm.  
Wysokość 20-250 mm.

#### Dimensions of standard cartons:

Length 100-450 mm.  
Width 80-200 mm.  
Height 20-250 mm.

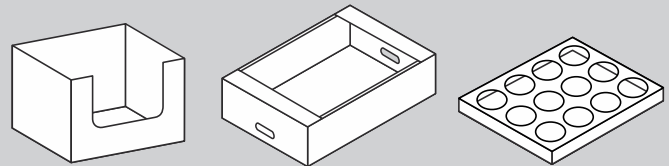

## SYSTEM FORMOWANIA KARTONÓW CZTEROKLAPOWYCH TYPU FEFCO (American Box) FEFCO ( AMERICAN BOX ) FORMING SYSTEM

- W pełni automatyczna formierka kartonów czteroklapowych (american box) umożliwia zaklejenia dna kartonu taśmą samoprzylepną.
- Łatwa zmiana formatu kartonów dzięki specjalnym nastawnikom oraz licznikom.
- Urządzenie może zostać wyposażone również w system zaklejania górnych flap kartonu.

- A fully automatic American box forming machine that allows to seal the bottom of the carton with self-adhesive tape.
- Easy change over of cardboard boxes thanks to special adjusters and counters.
- The device can also be equipped with a sealing system for the upper flaps of the box.



### DANE TECHNICZNE / TECHNICAL DATA

#### Wydajność:

Do 20 kartonów na minutę  
uzależniona od wielkości kartonu  
oraz gramatury tektury.

#### Speed:

Up to 20 cartons per minute  
depending on the size of the carton  
and the cardboard thickness.

#### Standardowe rozmiary kartonów:

Długość 200-600 mm.  
Szerokość 200-400 mm.  
Wysokość 120-400 mm.

#### Standard carton size:

Length 200-600 mm.  
Width 200-400 mm.  
Height 120-400 mm.

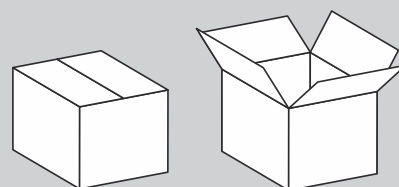

# Kartonowanie zbiorcze Case Packers

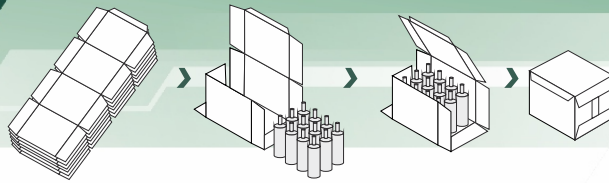

## SYSTEM PAKOWANIA ZBIORCZEGO PICK & PLACE PICK & PLACE CASE PACKING SYSTEM

- System pakowania typu pick and place z opcją pakowania bocznego.
- Różnorodne systemy grupowania dostosowane do wymagań klienta.
- Rozwiązanie dostosowane do przemysłu: mleczarskiego, chemicznego, spożywczego oraz farmaceutycznego.
- Pick & Place packing system with option for sideloading.
- Machine ready for: dairy, food, chemical and pharmaceutical industry.
- Different grouping solutions for different customer requirements.



### DANE TECHNICZNE / TECHNICAL DATA

#### Wydajność:

Do 15 kartonów zbiorczych na minutę uzależniona od wzoru pakowania oraz rozmiarów kartonu. Rozwiązanie dedykowane dla produktów takich jak: kartoniki jednostkowe, kubeczki, butelki, blistry, torebki etc.

#### Wymiary standardowych kartonów:

Długość 280-450 mm.  
Szerokość 200-320 mm.  
Wysokość 200-400 mm.

#### Speed:

Up to 15 cartons per minute depending on the pack pattern and carton dimension.

**Solution is dedicated for products as below:**  
carton boxes, cups, bottles, blisters, pouches etc.

#### Dimensions of standard cartons:

Length 280-450 mm,  
Width 200-320 mm,  
Height 200-400 mm.

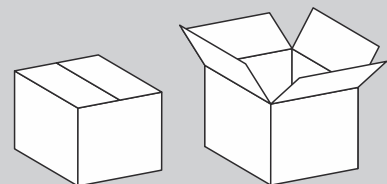

## SYSTEM NAKŁADANIA TOPPERÓW NA KUBECZKI PLASTIKOWE PICK & PLACE TOPPER SYSTEM FOR PLASTIC CUPS

- System umożliwia nakładanie topperów na kubeczki z jogurtem.
- Aplikacja może zostać wykorzystana do innych produktów.
- Wydajność do 10 000 kubeczków / godzinę.
- Możliwość obsługi różnych średnic oraz wysokości kubeczków na jednej maszynie.
- System umożliwia wcześniejszą depaletyzację kubeczków z kartonowych tacek.
- The system allows to put toppers on cups with yoghurt.
- The application can be used also for other products.
- Speed up to 10,000 cups / hour.
- Possibility to handle different diameters and heights of cups on one machine.
- The system enables earlier depalletization of cups from cardboard trays.

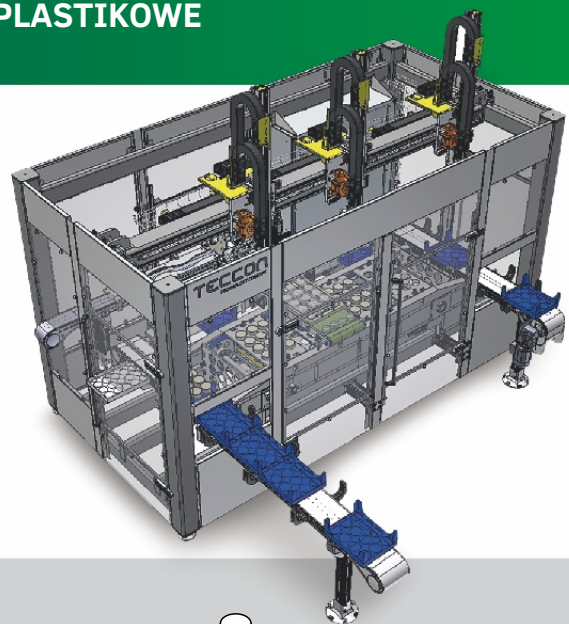

### DANE TECHNICZNE / TECHNICAL DATA

#### Wydajność:

uzależniona od konfiguracji produktów na kartonowych tacek.

#### Zakres standardowo obsługiwanych tacek:

Długość 100-600 mm.  
Szerokość 80-400 mm.  
Wysokość 200-250 mm.

#### Speed:

The performance depends on the configuration of the products on the cardboard trays.

#### Range of standard supported trays:

Length 100-600 mm.  
Width 80-400 mm.  
Height 200-250 mm.

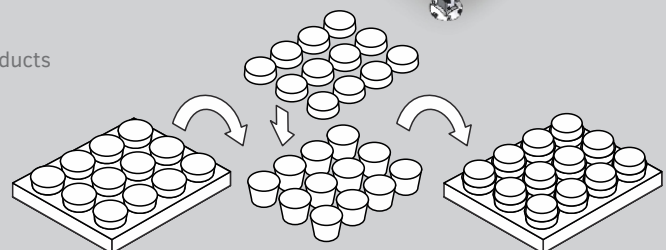



# Kartoniarki Cartoners

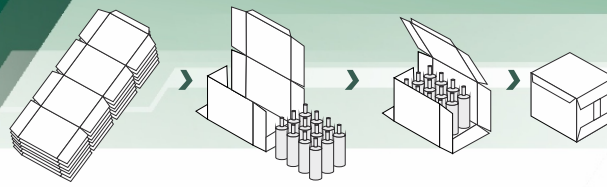

## KARTONIARKA ZBIORCZA WA 201 CASE PACKER WA 201

- Możliwości pakowania produktów w karton: wrap around, open tray, tray & hood (z pokrywą do środka lub na zewnątrz).
- Wydajność do 20 kartonów zbiorczych / min.
- Wydajność do 180 produktów jednostkowych / min.
- Wymienny system grupowania dla różnych układów grupujących.
- Packaging options: wrap around, open tray, tray & hood (hood inside or outside the box).
- Capacity up to 20 cases / min.
- Capacity up to 180 unit packs / min.
- Replaceable grouping system for different grouping patterns.

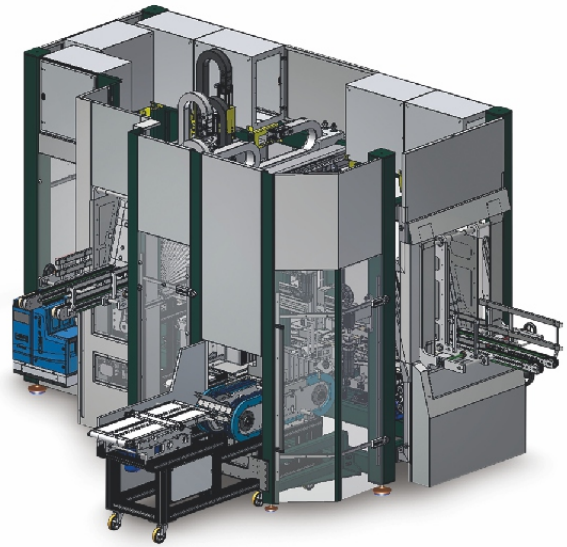

### DANE TECHNICZNE / TECHNICAL DATA

#### Wydajność:

Do 20 kartonów zbiorczych na minutę uzależniona od kształtu kartonu jego wymiarów oraz typu materiału, z którego jest wykonany.

#### Speed:

Up to 20 cartons per minute depending on carton shape, dimension and material type.

#### Standardowe wymiary kartonów:

Długość 100-450 mm.  
Szerokość 80-200 mm.  
Wysokość 20-250 mm.

#### Dimensions of standard cartons:

Length 100-450 mm.  
Width 80-200 mm.  
Height 20-250 mm.

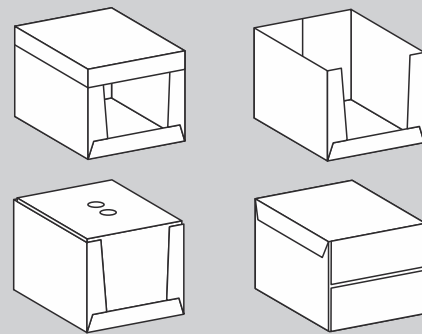

## PODAJNIK ODŚRODKOWY CENTRIFUGAL FEEDER

- Podajnik obrotowy umożliwiający orientowanie produktu wysypanego luzem w uszeregowaną grupę, którą następnie można przekazać do sekcji pakującej.
- Możliwość wykorzystania zarówno w przemyśle spożywczym, chemicznym, farmaceutycznym oraz non - food.
- Rotary conveyor enables product orientation poured loose into a lined up group, then can be forwarded to the packing section.
- Can be used both in the food industry, chemical, pharmaceutical and non-food.

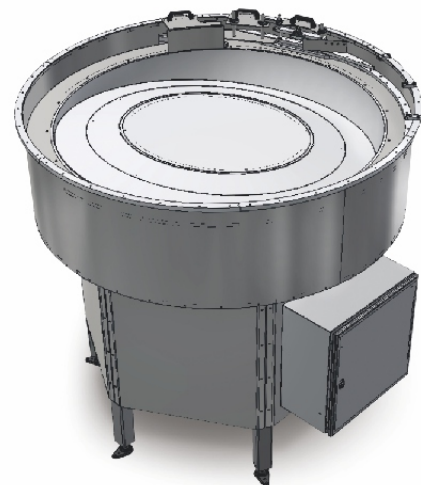

### DANE TECHNICZNE / TECHNICAL DATA

#### Standardowe wymiary:

Średnica 1000-1800 mm.  
Wysokość 1000-1500 mm.

#### Standard dimensions:

Diameter 1000-1800 mm.  
Height 1000-1500 mm.

# Paletyzacja Palletization

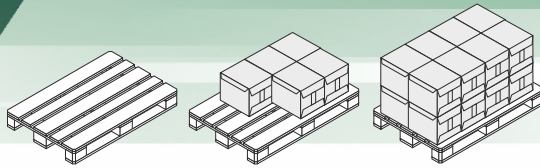

## PALETYZATOR KOLUMNOWY COLUMN PALLETIZER

Paletyzator kolumnowy sprawdzi się doskonale w pomieszczeniach o małej kubaturze. Nie bez znaczenia jest również jego mała wysokość, która pozwala ulokować go w niskich halach produkcyjnych.

The column palletizer will be perfect for halls with a small cubic capacity. Its low height is also important, as it allows to locate it in low production halls.

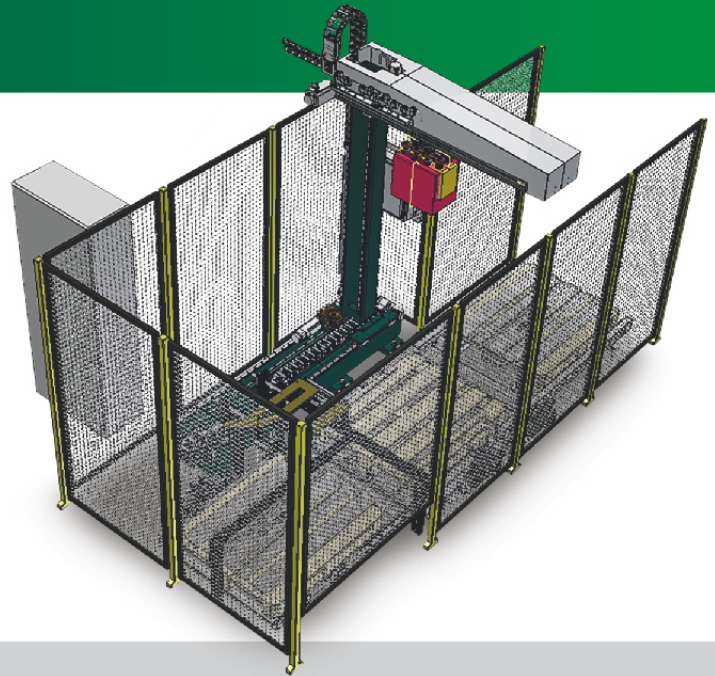

### DANE TECHNICZNE / TECHNICAL DATA

Przenośnik zasilający - opcja.  
Wykonanie: stal malowana proszkowo lub stal nierdzewna.  
Zasilanie: ~ 2,2 kW, uzależniona od wielkości kartonu, jego wagi oraz wydajności.  
Magazynek palet oraz przekładek - opcja.  
Wysokość układanego stosu - do 2000 mm.  
System wymienny chwytaków - opcja.

Infeed conveyor - optional.  
Machine can be made of powder coated or stainless steel.  
Power: ~ 2,2 kW, depending on carton dimension and capacity.  
Pallet and spacers magazine - optional.  
Height of stack - up to 2000 mm.  
Interchangeable grippers system - optional.

## PALETYZATOR KARTEZJAŃSKI CARTESIAN PALLETIZER

Paletyzator kartezjański to prosta i zarazem bardzo funkcjonalna stacja pakująca. Jej ogromną przewagą jest możliwość układania produktów pod siebie co pozwala znacznie zmniejszyć powierzchnię zajmowaną przez taki zestaw.

Cartesian palletizer is a simple and at the same time very functional packing station. Its great advantage is the possibility of stacking products under it, which allows to significantly reduce the space occupied by such a set.

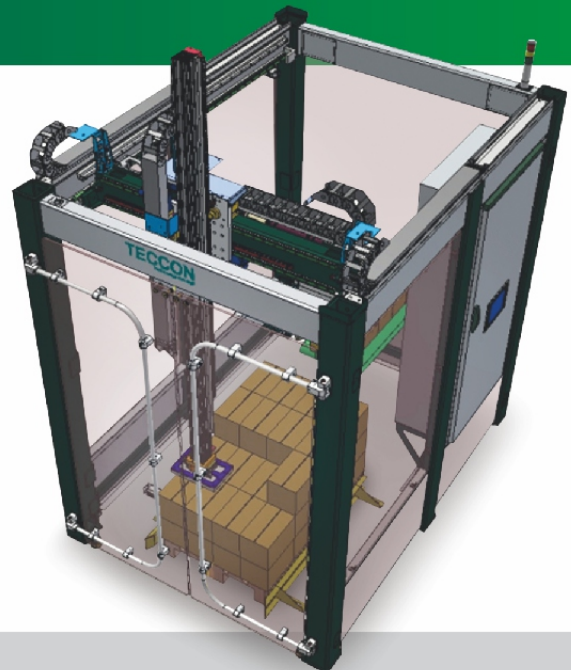

### DANE TECHNICZNE / TECHNICAL DATA

Przenośnik zasilający - opcja.  
Wykonanie: stal malowana proszkowo lub stal nierdzewna.  
Zasilanie: ~ 2,2 kW, uzależniona od wielkości kartonu, jego wagi oraz wydajności.  
Magazynek palet oraz przekładek - opcja.  
Wysokość układanego stosu - do 2000 mm.  
System wymienny chwytaków - opcja.

Infeed conveyor - optional.  
Machine can be made of powder coated or stainless steel.  
Power: ~ 2,2 kW, depending on carton dimension and capacity.  
Pallet and spacers magazine - optional.  
Height of stack - up to 2000 mm.  
Interchangeable grippers system - optional.



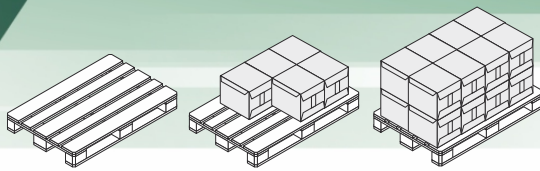

## PALETYZATOR ROBOTYCZNY PALLETIZER WITH ROBOTIC ARM

- Rozszerzony system paletyzacji z manipulatorem robotycznym umożliwiającym obsługę trzech linii pakujących w tym samym czasie.
  - W pełni automatyczny system obsługi pustych oraz pełnych palet.
  - Ramie robotyczne firmy FANUC.
  - System grupowania kartonów umożliwia uzyskiwanie większych wydajności podczas procesu paletyzacji.
- Expanded palletization system - operators 3 packaging lines at the same time.
  - Fully automatical system for empty and full pallets.
  - Robot arm by FANUC.
  - Grouping systems for cartons increas palletizing capacity.

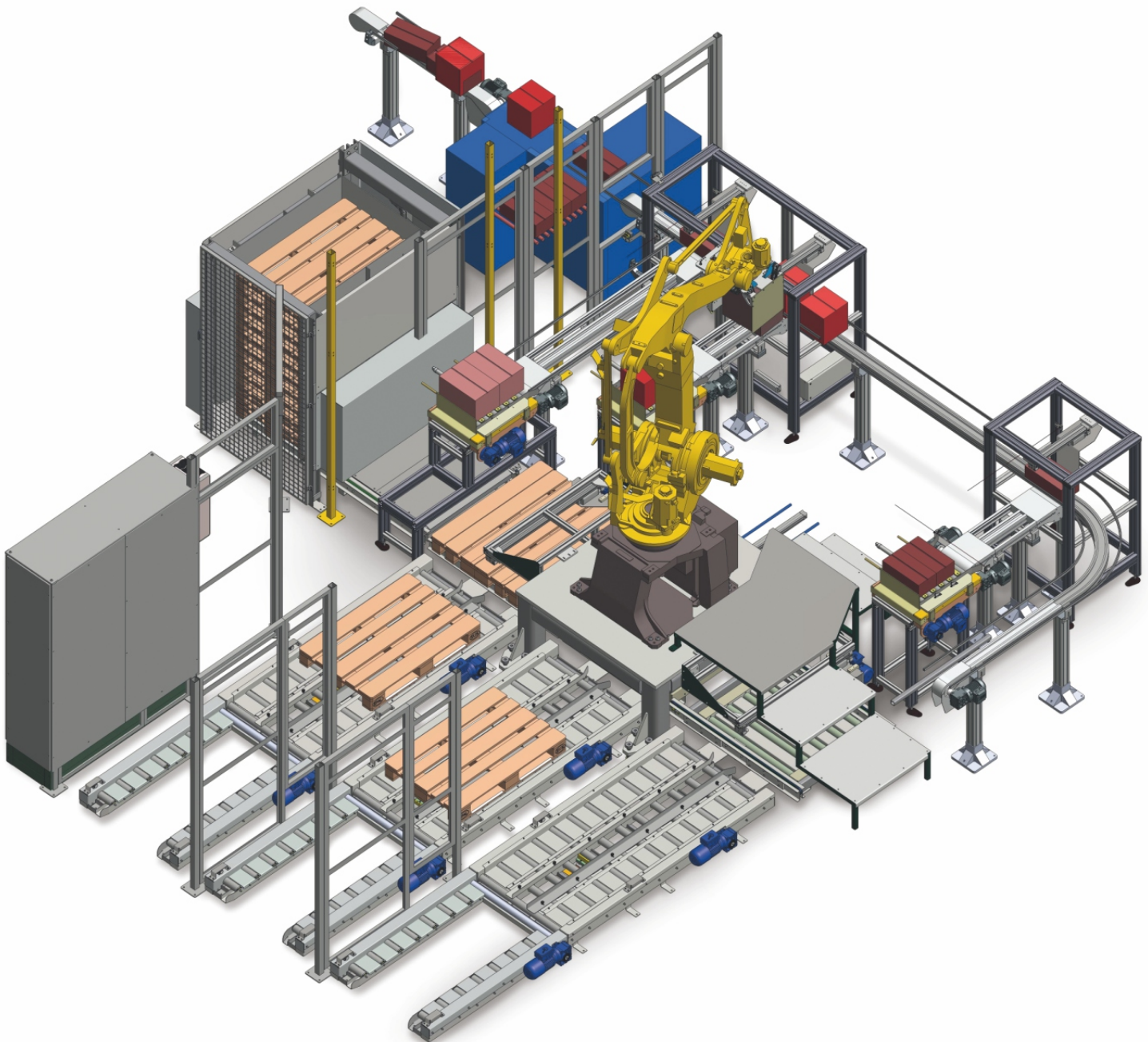

**TECCON Sp. z o.o. Sp. k.**  
ul. Gdańska 134  
62-200 Gniezno  
Polska

Tel. +48 61 427 79 96  
biuro@teccon.pl  
[www.teccon.pl](http://www.teccon.pl)

